

e-Matrix | 800/500 III

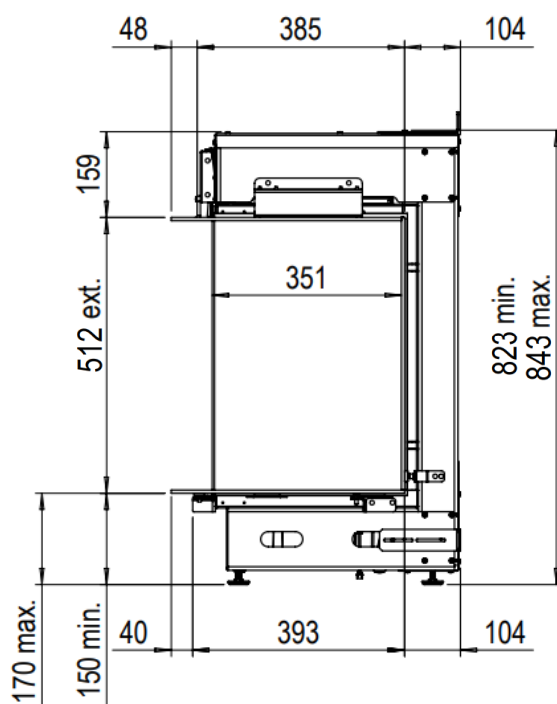

Specyfikacja techniczna

Typ:	Kominek elektryczny
Rodzaj:	Wkład kominkowy do zabudowy
Model:	3-szybowy
Wymiary zewnętrzne: (szer. x wys. x gł.)	1001 x 823 x 537 mm
Wymiary paleniska: (szer. x wys. x gł.)	847 x 500 x 351 mm
Dekoracja paleniska:	Ceramiczne polana
Zdalne sterowanie:	Pilot
Moc grzewcza:	2 kW
Ściana tylna:	Gładka stal
Akcesorium dodatkowe:	Pompa wodna

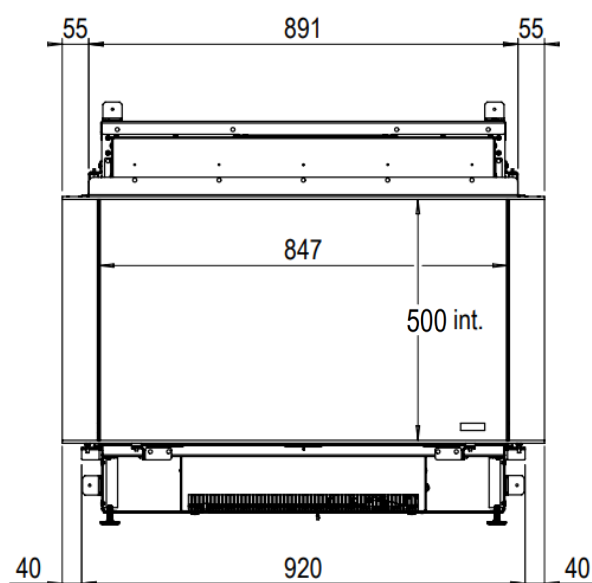
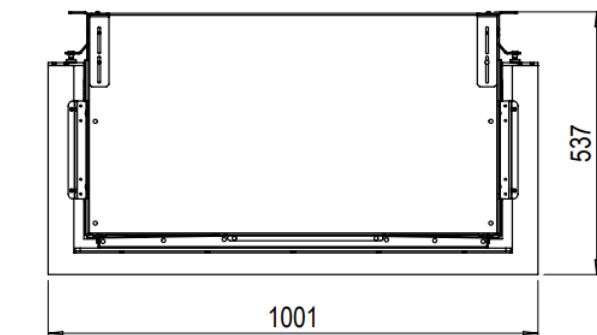

 **faber**

There is **so much to tell...**

www.faberfires.com